



Sistemas de Marcação a Laser

Videojet® 7220/7320

Os sistemas de marcação a laser de fibra pulsado 7220 e 7320 oferecem codificação versátil e permanente com pouco espaço ocupado e baixa manutenção.

Tamanho pequeno. Marcação de alta qualidade. Baixa manutenção. Os lasers de fibra pulsados Videojet 7220 (10 Watts) e 7320 (20 Watts) são um dos sistemas de marcação de estado sólido de baixa necessidade de manutenção mais compactos e versáteis do mercado.

Esses sistemas de marcação a laser são perfeitos para a mudança de cor de alto contraste em materiais de plástico que podem ser gravados com CO₂, ou para a remoção de tinta em filmes de plástico que precisam de controle preciso de calor para evitar danos causados por lasers de onda contínua.



Máximo uptime

- A fonte do laser de fibra muito confiável elimina a necessidade das manutenções da câmara da bomba comuns no uso de lasers Nd:YAG
- A fonte do laser de fibra de alta eficiência (menos de 300 VA) é resfriada internamente, eliminando o tempo de inatividade e a manutenção dos arrefecedores de água ou dos resfriadores externos

Alta produtividade

- Configure exatamente o sistema de que você precisa com o cabeça de análise de alta resolução opcional, uma opção de orientações do feixe e níveis de potência

Segurança do Código

- O software avançado permite criar mensagens de marcação com conteúdo (por exemplo, data, hora, turno), símbolos, gráficos e idiomas atualizados automaticamente

Fácil de usar

- Os menores cabeçais de análise padrão e de alta resolução disponíveis, com saída do feixe direto ou em ângulo direito
- Cabeçais de análise opcionais de alta resolução oferecem áreas de marcação excepcionalmente grandes e campos de marcação amplos para aplicações de mark-on-the-fly de alta velocidade
- Não requer computador para a operação autônoma, economiza espaço e aumenta a confiabilidade

Videojet® 7220/7320

Sistemas de Marcação a Laser

Campos de marcação

	Cabeça de marcação de 6 mm SHF60A				Cabeça de marcação de 10 mm SHF100A			
	50	100	165	258	100	163	254	420
Distância focal	50	100	165	258	100	163	254	420
Altura máx./mm	19,5	70,2	115,4	180,5	75,8	142,2	215,5	361,5
Largura máx./mm	26	70,2	115,4	180,5	118,7	193,5	301,5	498,5

Formatos de marcação

Fontes padrão (Windows® TrueType®/ TTF; PostScript®/ PFA, PFB; Open Type®/ OTF) e fontes individuais, como de alta velocidade ou OCR
Códigos legíveis por máquina: MATRIZ DE ID; Simples ECC; CÓDIGOS DE BARRA / - empilhado onidirecional / - limitado [CCA/B]/ expandido
Gráficos/componentes de gráfico, logotipos, símbolos, etc. (dxf, jpg, ai, etc.)
Marcação de texto linear, circular, angular; rotação, reflexo, expansão, compressão de conteúdos de marcação
Numeração sequencial e serial; data automática, codificação de tempo e de camada, relógio em tempo real; codificação on-line para dados individuais (peso, conteúdos, etc.)

Fonte do laser

Laser de fibra pulsado de Itérbio (Yb)
Classes de potência de 10 e 20 Watts
Comprimento de onda de emissão central: 1,055 - 1,075 nm (1,055 – 1,075 µm)

Deflexão do feixe de laser

Leitor digital de galvanômetro de alta velocidade

Orientação do feixe de laser

90 graus (padrão) e direto (opcional)

Foco (ótica de precisão):

Comprimentos focais de 6 mm do cabeça de marcação: f = 50/ 100/ 165/ 258 mm
Comprimentos focais de 10 mm do cabeça de marcação: f = 100/ 163/ 254/ 420 mm

Interfaces com o usuário

Teclado integrado
Unidade de controle portátil; configurável em 16 idiomas (opcional)
Software Smart Graph no PC; configurável em 20 idiomas (opcional)

Software Smart Graph

Interface de usuário orientada com gráficos no Windows® para a preparação intuitiva e rápida de trabalhos de marcação completos nos computadores
Configuração do sistema
Editor de texto/dados/gráficos/parâmetro
Configurável em 20 idiomas, por exemplo, em alemão, inglês, japonês
Fácil acesso para programas padrão de CAD e gráficos, graças às funções de importação para os formatos de arquivo mais importantes (dxf, jpg, ai, etc.)
WYSIWYG
Vários níveis de segurança protegidos por senha

RADIAÇÃO LASER INVISÍVEL

EVITE A EXPOSIÇÃO DE OLHOS OU
PELE À RADIAÇÃO DIRETA OU ESPARSA

MÁX. POTÊNCIA MÉDIA: 24 W
MÁX. ENERGIA DE PULSO: 1,1 mJ
COMPRIMENTO DE ONDA: $\lambda = 1055 - 1075$ nm
LASER CLASSE 4
(EN 60825-1:2014)

Software Smart Graph Com

Interface do software ActiveX para integração em software de operação

Comunicação

Ethernet, (TCP/IP, 100Mbit LAN) e RS232, I/Os digitais
Entradas para o codificador e acionadores de detector de produtos
I/Os para iniciar, interromper, erro externo, seleção de trabalho, acionar, habilitar o acionamento, codificador; sistema pronto, pronto para marcar, marcação, obturador fechado, erro, ruim, bons sinais e conectores do operador/máquina
Soluções específicas do cliente

Integração

Integração direta em linhas de produção complexas por meio da interface de script de laser
Integração via Ethernet e interface RS232
Ajuste de distância focal altamente preciso

Requisitos elétricos

100-240 V (alcance automático), 250 VA, 1 PH, 50/60 Hz

Proteção ambiental

Fonte de alimentação: IP21, ar arrefecido
Cabeça de laser: IP54, ar arrefecido

Faixa de temperatura/umidade

5 - 40° C (40 - 105° F)/ 10 - 90 %, sem condensação

Peso

Fonte de alimentação – 19 kg/41,9 libras.
Unidade de marcação de 6 mm – 4,4 kg/9,7 libras
Unidade de marcação de 10 mm – 6 kg/13 libras.

Certificações aplicáveis

CE

Dimensões da unidade de marcação

Cabeça de marcação de 6 mm (SHF60A), padrão, saída do feixe de 90°

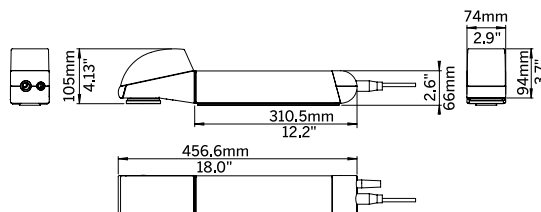

Dimensões da fonte de alimentação

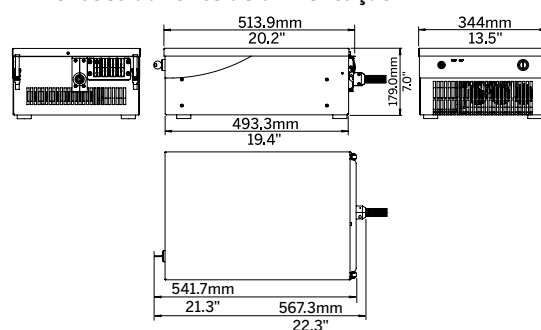

Ligue para +351 219 587 810 / 1
ou acesse www.videojet.pt
ou envie e-mail para
ptgeral@videojet.com

VIDEOJET TECHNOLOGIES S.L.
Videojet Technologies em Portugal
Rua José Martinho dos Santos nº 5 loja 1
2615 - 356 Alverca do Ribatejo

© 2017 Videojet Technologies Inc. — Todos os direitos reservados.

A melhoria contínua dos produtos é a política da Videojet em Portugal. Reservamo-nos o direito de alterar o projeto e/ou as especificações sem aviso prévio. Windows e OpenType são marcas registradas da Microsoft Corporation. TrueType é uma marca registrada da Apple Computer, Inc. PostScript é uma marca registrada da Adobe Systems Inc.

Número de peça SL000651
ss-7220-7320-pt-pt-0517

